

ECLISSE 40

WERSJA Z GÓRNĄ BELKĄ - DO WEWNĄTRZ

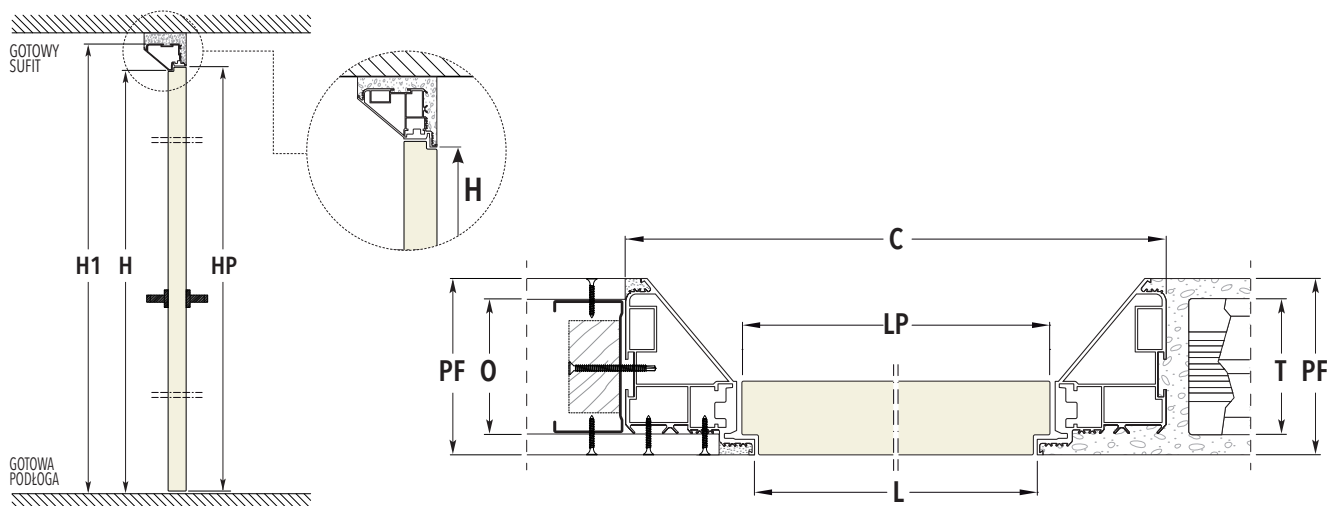

GRUBOŚĆ WYKOŃCZONEJ ŚCIANY 100

DO WEWNĄTRZ					
ŚWIATŁO PRZEJŚCIA		WYMIARY ZEWNĘTRZNE		PANEL DRZWI GR. 45 mm	
L	H	C	H1	LP	HP
600	2009	750	2084	616	2011
700	2009	850	2084	716	2011
800	2009	950	2084	816	2011
900	2009	1050	2084	916	2011
1000	2009	1150	2084	1016	2011

GRUBOŚĆ WYKOŃCZONEJ ŚCIANY 108

DO WEWNĄTRZ					
ŚWIATŁO PRZEJŚCIA		WYMIARY ZEWNĘTRZNE		PANEL DRZWI GR. 45 mm	
L	H	C	H1	LP	HP
600	2009	758	2088	616	2011
700	2009	858	2088	716	2011
800	2009	958	2088	816	2011
900	2009	1058	2088	916	2011
1000	2009	1158	2088	1016	2011

GRUBOŚĆ WYKOŃCZONEJ ŚCIANY 125

DO WEWNĄTRZ					
ŚWIATŁO PRZEJŚCIA		WYMIARY ZEWNĘTRZNE		PANEL DRZWI GR. 45 mm	
L	H	C	H1	LP	HP
600	2009	790	2104	616	2011
700	2009	890	2104	716	2011
800	2009	990	2104	816	2011
900	2009	1090	2104	916	2011
1000	2009	1190	2104	1016	2011

GRUBOŚĆ WYKOŃCZONEJ ŚCIANY 150

DO WEWNĄTRZ					
ŚWIATŁO PRZEJŚCIA		WYMIARY ZEWNĘTRZNE		PANEL DRZWI GR. 45 mm	
L	H	C	H1	LP	HP
600	2009	832	2125	616	2011
700	2009	932	2125	716	2011
800	2009	1032	2125	816	2011
900	2009	1132	2125	916	2011
1000	2009	1232	2125	1016	2011

GRUBOŚĆ ŚCIANY= DS	MOKRY TYNK		GIPS-KARTON	
	DS	CEGLY= Ce	DS	PROFILE= K
100	--	--	100	50 płyta G/K podwójna
108	108	80	--	75 płyta G/K pojedyncza
125	125	100	125	75 płyta G/K podwójna
150	150	120	150	100 płyta G/K podwójna

wymiary w mm

UWAGI

- ▶ Rozmiary na wysokość co 50 mm od 1650 mm do 2700 mm
- ▶ Maksymalna waga drzwi przy 3 zawiasach: 50 kg.
- ▶ Dostępne wykończenia: podkład biały, jasny złoty brąz, ciemny złoty brąz, grafit oraz biały RAL 9010
- ▶ Zamontować na poziomie gotowej podłogi.

AKCESORIA

- ▶ ZAWIAS SAMOZAMYKAJĄCY DRZWI